



CITROËN JUMPER
TEHNIČKE KARAKTERISTIKE

IZVEDBE	BlueHDi 110 BVM6	BlueHDi 130 BVM6	BlueHDi 130 S&S BVM6	BlueHDi 160 BVM6	BlueHDi 160 S&S BVM6
MOTOR	Turbodizelski - Direktno ubrizgavanje pod visokim pritiskom - 16 ventila				
Poreski razred (KS)	7				
Sistem Stop&Start			•		•
Broj cilindara	4 cilindara u redu - U poprečnom položaju, sprijeda				
Zapremina u cm ³	1997				
Najveća snaga u kW CEE (KS DIN) pri br. okr/min	81 (110) / 3 500	96 (131) / 3 750		120 (163) / 3 750	
Najveći okretni moment u Nm CEE pri br. okr/min	304 / 1 750	340 / 2 000		350 / 2 000	
Tip emisijskog standarda	Euro 6				
PRIJENOS SNAGE					
Ručni mjenjač	6-stepeni				
UPRAVLJAČKI MEHANIZAM (sa zupčastom letvom)					
Tip	Servo volan (1)				
Okretaji volana od jednog do drugog krajnjeg položaja	3,87				
PODVOZJE					
Prednji ovjes	Ovjes sa pojedinačnim vješanjem točkova tipa MacPherson s trokutastim donjim ramenima, zavojne opruge s integriranim hidrauličkim teleskopskim amortizerima.				
Stražnji ovjes	Uzdužne lisnate opruge, nagnuti hidraulički teleskopski amortizeri.				
Stražnji zračni ovjes	Pneumatski jastuci za fleksibilnost, konstantna visina praga bez obzira na nosivost, mogućnost podešavanja visine praga utovara +/- 70 mm.				
KOČNICE					
Prednje kočnice	Hlađeni diskovi				
Zadnje kočnice	Disk kočnice				
Parkirna kočnica	Dodatni kočioni bubnjevi				
Servouređaj i ABS	Servopomoć preko podtlačnog kočionog servo-pojačivača i ABS sustav u serijskoj opremi				
GORIVO i AdBlue® (zapremina u litrima)					
Dizelski	90				
AdBlue®	15				
GUME					
JUMPER 30, 33 i 35	215/70 R 15 C (2)				
JUMPER 4-35	215/75 R 16 C (3)				
JUMPER 4-40	225/75 R 16 C				

• Serijski

(1) Servo volan sa fiksnim nivoom servo podrške za 30, 33 i 35. Varijabilni servo volan za 4-35 i 4-40.

(2) Oprema 225/75 R 15 C ako vozilo ima podesivi ovjes sa pneumatskom kompenzacijom.

(3) Gume 225/75 R 16 C ako vozilo ima podesivi ovjes sa pneumatskom kompenzacijom ili HDC (kontrola brzine na nizbrdici + inteligentna kontrola proklizavanja).

Vanjske dimenzije (mm)	L1	L2	L2S (1)	L3	L4
Promjer zaokretnog kruga među zidovima u metrima, 15-inčne felge	1144	1284	1392	1446	1446
Širina bez vanjskih retrovizora			2 050		
Standardna širina sa vanjskim retrovizorima			2 508		
Širina sa vanjskim retrovizorima 2,20 m			2 690		
Širina sa vanjskim retrovizorima 2,30 m			2 770		
Dužina (furgoni)	4 963	5 413	Nije definisano	5 998	6 363
Dužina (šasija i pod s poprečnim nosačem)	Nije definisano	5 358	5 708	5 943	6 308
Visina (furgoni)			H1 = 2254 H2 = 2524 H3 = 2764		
Međuosovinski razmak	3 000	3 450	3 800	4 035	
Prednji prevjes			948		
Stražnji prevjes (furgoni)		1 015	Nije definisano	1 015	1 380
Stražnji prevjes (šasija i pod s poprečnim nosačem)			960		1 325

Platforma s kabinom, platforma s produženom kabinom i kiper

Tip	Dužina vozila	Stražnji prevjes	Širina platforme		Korisna dužina	Visina bočnih stranica	Vanjska visina	
			Unutrašnja	Vanjska				
Platforma s kabinom	L2	5 743	1 345	2 034	2 100	3 248	400	2 153
	L3	6 328	1 345					
	L4	6 693	1 710					
Platforma s produženom kabinom	L3	6 228	1 245	2 034	2 100	2 950	400	2 153
	L4	6 678	1 695					
Kiper	L2	5 705	1 307	2 000	2 100	3 200	400	2 288

(1) Samo za izvedbu "šasija s kabinom".

IZVEDBE	MTAC* (tone)	BlueHDi 110 BVM6					BlueHDi 130 BVM6					BlueHDi 160 BVM6		
		Neostakljeni furgon Confort	Neostakljeni furgon Club	Neostakljeni furgon Business	Zastakljeni furgon Confort	Produžena kabina Confort	Neostakljeni furgon Confort	Neostakljeni furgon Club	Neostakljeni furgon Business	Zastakljeni furgon Confort	Produžena kabina Confort	Neostakljeni furgon Club	Neostakljeni furgon Business	Produžena kabina Confort
30 L1H1	3,0	●	●	●	●		●	●	● (1)	●				
30 L1H2	3,0	●	●						●					
30 L2H1	3,0			●					●					
30 L2H2	3,0	●	●	●			●	●	● (1)					
33 L1H1	3,3	●	●	●	●		●	●	●	●				
33 L1H2	3,3						●	●	●					
33 L2H1	3,3	●	●	●	●	●	●	●	●	●	●			
33 L2H2	3,3	●	●	●	●	●	●	●	● (1)	●	●	●	● (1)	
33 L3H2	3,3	●	●	●			●	●	●			●	●	
33 L3H3	3,3						●	●	●			●	●	
35 L1H2	3,5						●							
35 L2H1	3,5	●					●							
35 L2H2	3,5	●	●	●	●		● (1)	● (1)	● (1)	●	●	●	● (1)	●
35 L3H2	3,5	●	●	●	●		●	●	● (1)	●	●	●	● (1)	●
35 L3H3	3,5						●	●	●			●	●	
4-35 L3H2	3,5						●	●	●			●	●	
4-35 L3H3	3,5						●	●	●			●	●	
4-35 L4H2	3,5						●	●	●	●		●	●	
4-35 L4H3	3,5						●	●	●			●	●	
4-40 L3H2	4,0											●		
4-40 L3H3	4,0											●		
4-40 L4H2	4,0											●		
4-40 L4H3	4,0											●		

(1) Dostupno sa sistemom Stop & Start (S&S).

MTAC: Najveća dozvoljena ukupna masa pod opterećenjem

IZVEDBE	BlueHDi 110 BVM6			BlueHDi 130 BVM6				BlueHDi 160 BVM6		
	Šasija s niskim podom Confort	Šasija s kabinom Confort	Platforma s kabinom Confort	Šasija s niskim podom Confort	Šasija s kabinom Confort	Platforma s kabinom Confort	Kiper Confort	Šasija s niskim podom Confort	Šasija s kabinom Confort	Platforma s kabinom Confort
33 L2	●	●	●	●	●					
35 L2	●	●		●	●		●		●	
35 L2S		●			●				●	
35 L3	●	●(1)	●(1)	●	●(1)	●(1)		●	●(1)	●(1)
35 L4		●		●	●			●	●	
4-35 L2				●				●		
4-35 L2S					●					
4-35 L3				●	●(1)			●	●(1)	
4-35 L4				●	●(1)	●(1)		●	●(1)	●(1)

(1) Dostupno za izvedbu s produženom kabinom.

Zastakljeni i nezastakljeni furgon H1

L1H1L2H1

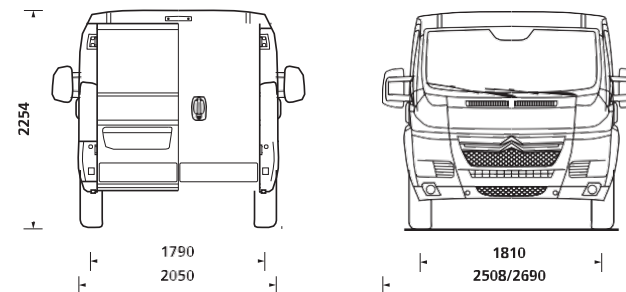
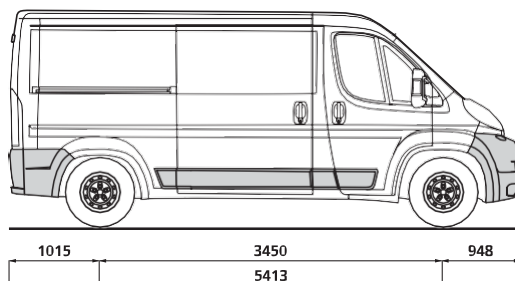
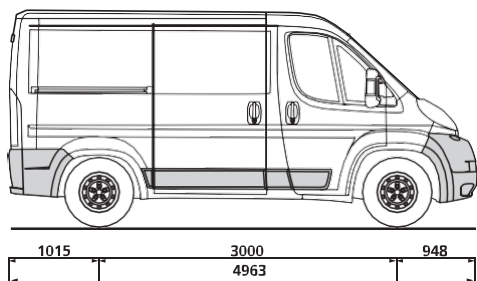

Tehničke karakteristike	Furgon L1H1				Furgon L2H1					
	30		33		30		33		35	
Izvedba	30		33		30		33		35	
Motori	BlueHDi 110	BlueHDi 130	BlueHDi 110	BlueHDi 130	BlueHDi 110	BlueHDi 130	BlueHDi 110	BlueHDi 130	BlueHDi 110	BlueHDi 130
Performanse - Broj mjesta za sjedenje	3 sjedala (osim kod opcije pojedinačno suvozačevo sjedalo)									
Korisna zapremina u m ³	8				10					
Dužina prostora za teret u metrima*	2,67				3,12					
Unutrašnja širina između bočnih stranica u metrima	1,87				1,87					
Širina između koševa blatobrana u metrima	1,422				1,422					
Širina otvaranja prtljažnih vrata u metrima	1,562				1,562					
Širina otvaranja prtljažnih vrata u metrima	1,52				1,52					
Visina prostora za teret u metrima	1,662				1,662					
Dimenzije jedna ili dvoja bočna vrata Š x V	1,075 x 1,485				1,25 x 1,485					
Mase u kg:										
Min. masa vozila spremnog za vožnju (1)	1 920	1 935	1 920	1 935	1 960	1 975	1 960	1 975	1 960	1 975
od čega										
• na prednjoj osovini (1)	1 229	1 244	1 229	1 244	1 258	1 273	1 258	1 273	1 258	1 273
• na stražnjoj osovini (1)	691	691	691	691	702	702	702	702	702	702
Dozvoljena nosivost (2)	1 155	1 140	1 455	1 440	1 115	1 100	1 415	1 400	1 615	1 600
Najveća dozvoljena ukupna masa pod opterećenjem	3 000	3 000	3 300	3 300	3 000	3 000	3 300	3 300	3 500	3 500
Najveće dozvoljeno opterećenje										
• prednje osovine (3)	1 630	1 630	1 750	1 750	1 630	1 630	1 750	1 750	1 850	1 850
• stražnje osovine (3)	1 650	1 650	1 900	1 900	1 650	1 650	1 900	1 900	2 000	2 000
Najveća masa priključnog vozila s kočnicama (4)	2 000	2 500	2 000	2 500	2 000	2 500	2 000	2 500	2 000	2 500
Ukupna dozvoljena masa	5 000	5 500	5 300	5 800	5 000	5 500	5 300	5 800	5 500	6 000
Najveća masa tereta na krovu (kg)	150									

* Na podu i sredini vozila.

(1) S vozačem. Najniže vrijednosti mase mogu biti veće, ovisno o opremi i preradi.

(2) Razlika između ukupne dozvoljene mase vozila i najniže mase praznog vozila. Dozvoljena nosivost može biti niža, ovisno o opremi i preradi.

(3) Unutar dozvoljene ukupne mase pod opterećenjem.

(4) Unutar dozvoljene ukupne mase. Kod vozila Jumper je najveća masa priključnog vozila bez kočnica jednaka najvećoj dozvoljenoj zakonskoj vrijednosti odnosno 750 kg.

Zastakljeni i nezastakljeni furgon

L1H2L2H2

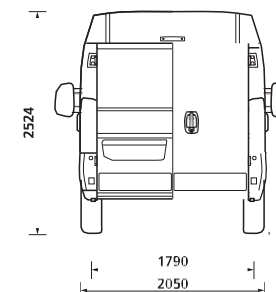
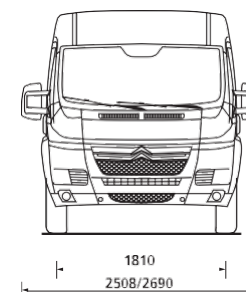
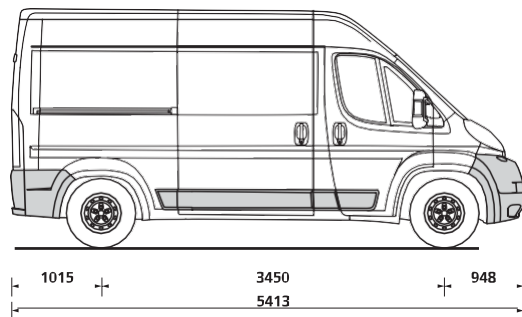
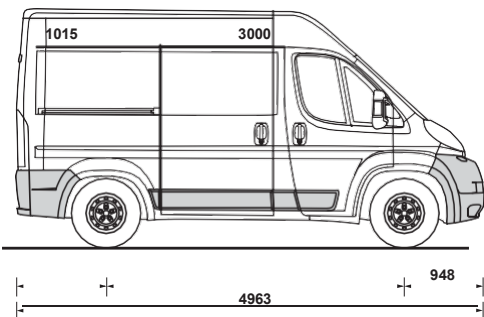

Tehničke karakteristike	Furgon L1H2				Furgon L2H2								
	30		33		30		33		35		35		
Izvedba	30		33		30		33		35		35		
Motori	BlueHDi 110	BlueHDi 130	BlueHDi 130	BlueHDi 130	BlueHDi 110	BlueHDi 130	BlueHDi 110	BlueHDi 130	BlueHDi 160	BlueHDi 110	BlueHDi 130	BlueHDi 160	
Performanse - Broj mjesta za sjedenje	3 sjedala (osim kod opcije pojedinačno suvozačevo sjedalo)												
Korisna zapremina u m ³	9,5				11,5								
Dužina prostora za teret u metrima*	2,67				3,12								
Unutrašnja širina između bočnih stranica u metrima	1,87				1,87								
Širina između koševa blatobrana u metrima	1,422				1,422								
Širina otvaranja prtljažnih vrata u metrima	1,562				1,562								
Širina otvaranja prtljažnih vrata u metrima	1,79				1,79								
Visina prostora za teret u metrima	1,932				1,932								
Dimenzije jedna ili dvoja bočna vrata Š x V	1,075 x 1,485				1,25 x 1,755								
Mase u kg:													
Min. masa vozila spremnog za vožnju (1)	1 950	1 965	1 965	1 965	1 985	2 000	1 985	2 000	2 000	1 985	2 000	2 000	
od čega	• na prednjoj osovini (1)	1 239	1 254	1 254	1 254	1 263	1 278	1 263	1 278	1 278	1 263	1 278	1 278
	• na stražnjoj osovini (1)	711	711	711	711	722	722	722	722	722	722	722	722
Dozvoljena nosivost (2)	1 125	1 110	1 410	1 610	1 090	1 075	1 390	1 375	1 375	1 590	1 575	1 575	
Najveća dozvoljena ukupna masa pod opterećenjem	3 000	3 000	3 300	3 500	3 000	3 000	3 300	3 300	3 300	3 500	3 500	3 500	
Najveće dozvoljeno opterećenje	• prednje osovine (3)	1 630	1 630	1 750	1 850	1 630	1 630	1 750	1 750	1 750	1 850	1 850	1 850
	• stražnje osovine (3)	1 650	1 650	1 900	2 000	1 650	1 650	1 900	1 900	1 900	2 000	2 000	2 000
Najveća masa priključnog vozila s kočnicama (4)	2 000	2 500	2 500	2 500	2 000	2 500	2 000	2 500	2 500	2 000	2 500	2 500	
Ukupna dozvoljena masa	5 000	5 500	5 800	6 000	5 000	5 500	5 300	5 800	5 800	5 500	6 000	6 000	
Najveća masa tereta na krovu (kg)	150												

* Na podu i sredini vozila.

(1) S vozačem. Najniže vrijednosti mase mogu biti veće, ovisno o opremi i preradi.

(2) Razlika između ukupne dozvoljene mase vozila i najniže mase praznog vozila. Dozvoljena nosivost može biti niža, ovisno o opremi i preradi.

(3) Unutar dozvoljene ukupne mase pod opterećenjem.

(4) Unutar dozvoljene ukupne mase. Kod vozila Jumper je najveća masa priključnog vozila bez kočnica jednaka najvećoj dozvoljenoj zakonskoj vrijednosti odnosno 750 kg.

Zastakljeni i nezastakljeni furgon

L3H2

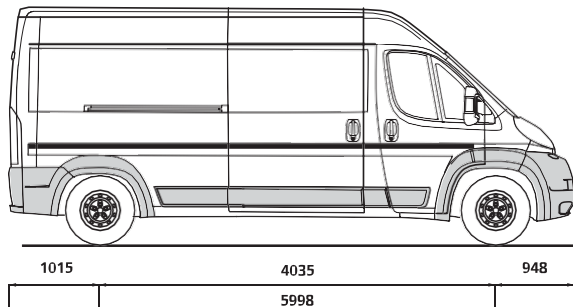

L4H2

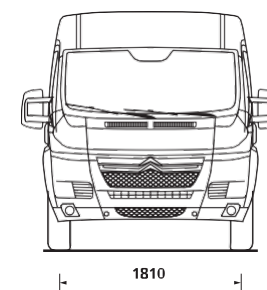
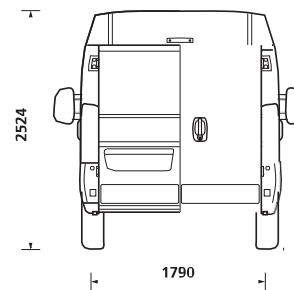
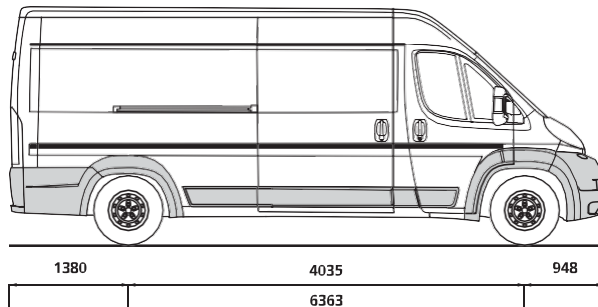

Tehničke karakteristike	Furgon L3H2						Furgon L4H2					
	33			35			4-35		4-40	4-35		4-40
Izvedba												
Motori	BlueHDi 110	BlueHDi 130	BlueHDi 160	BlueHDi 110	BlueHDi 130	BlueHDi 160	BlueHDi 130	BlueHDi 160	BlueHDi 160	BlueHDi 130	BlueHDi 160	BlueHDi 160
Performanse - Broj mjesta za sjedenje	3 sjedala (osim kod opcije pojedinačno suvozačevo sjedalo)											
Korisna zapremina u m ³	13						15					
Dužina prostora za teret u metrima*	3,70						4,07					
Unutrašnja širina između bočnih stranica u metrima	1,87						1,87					
Širina između koševa blatobrana u metrima	1,422						1,422					
Širina otvaranja prtljažnih vrata u metrima	1,562						1,562					
Širina otvaranja prtljažnih vrata u metrima	1,79						1,79					
Visina prostora za teret u metrima	1,932						1,932					
Dimenzije jedna ili dvoja bočna vrata Š x V	1,25 x 1,755						1,25 x 1,755					
Mase u kg:												
Min. masa vozila spremnog za vožnju (1)	2 035	2 050	2 050	2 035	2 050	2 050	2 090	2 090	2 135	2 135	2 135	2 180
od čega	<ul style="list-style-type: none"> • na prednjoj osovini (1) • na stražnjoj osovini (1) 											
Dozvoljena nosivost (2)	1 340	1 325	1 325	1 540	1 525	1 525	1 485	1 485	1 945	1 440	1 440	1 900
Najveća dozvoljena ukupna masa pod opterećenjem	3 300	3 300	3 300	3 500	3 500	3 500	3 500	3 500	4 005	3 500	3 500	4 005
Najveće dozvoljeno opterećenje	<ul style="list-style-type: none"> • prednje osovine (3) • stražnje osovine (3) 											
Najveća masa priključnog vozila s kočnicama (4)	2 000	2 500	2 500	2 000	2 500	2 500	3 000	3 000	2 500	3 000	3 000	2 500
Ukupna dozvoljena masa	5 300	5 800	5 800	5 500	6 000	6 000	6 500	6 500	6 505	6 500	6 500	6 505
Najveća masa tereta na krovu (kg)	200											

* Na podu i sredini vozila.

(1) S vozačem. Najniže vrijednosti mase mogu biti veće, ovisno o opremi i preradi.

(2) Razlika između ukupne dozvoljene mase vozila i najniže mase praznog vozila. Dozvoljena nosivost može biti niža, ovisno o opremi i preradi.

(3) Unutar dozvoljene ukupne mase pod opterećenjem.

(4) Unutar dozvoljene ukupne mase. Kod vozila Jumper je najveća masa priključnog vozila bez kočnica jednaka najvećoj dozvoljenoj zakonskoj vrijednosti odnosno 750 kg.

Zastakljeni i nezastakljeni furgon

L3H2

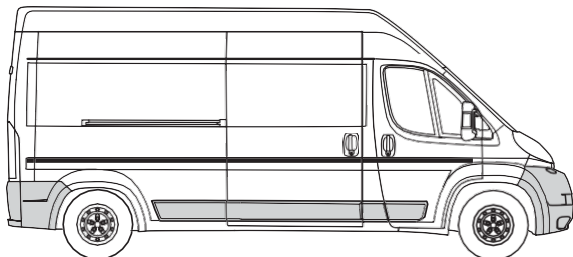

1015	4035	948
-	5998	-

L4H2

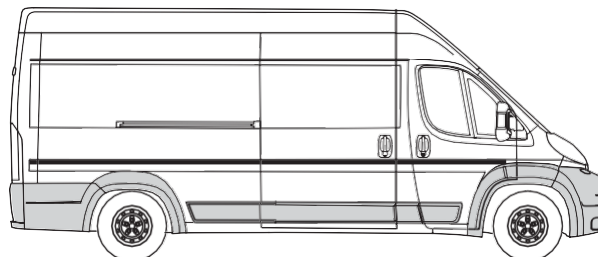

1380	4035	948
-	6363	-

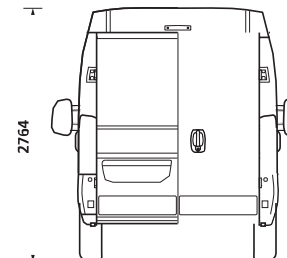

1790	2050
------	------

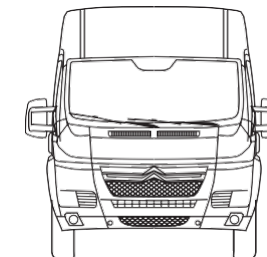

1810	2508/2690
------	-----------

Tehničke karakteristike	Furgon L3H3						Furgon L4H3			
	33		35		4-35		4-40	4-35		4-40
Izvedba										
Motori	BlueHDi 130	BlueHDi 160	BlueHDi 130	BlueHDi 160	BlueHDi 130	BlueHDi 160	BlueHDi 160	BlueHDi 130	BlueHDi 160	BlueHDi 160
Performanse - Broj mjesta za sjedenje	3 sjedala (osim kod opcije pojedinačno suvozačevo sjedalo)									
Korisna zapremina u m ³	15						17			
Dužina prostora za teret u metrima*	3,70						4,07			
Unutrašnja širina između bočnih stranica u metrima	1,87						1,87			
Širina između koševa blatobrana u metrima	1,422						1,422			
Širina otvaranja prtljažnih vrata u metrima	1,562						1,562			
Širina otvaranja prtljažnih vrata u metrima	2,03						2,03			
Visina prostora za teret u metrima	2,168						2,168			
Dimenzije jedna ili dvoja bočna vrata Š x V	1,25 x 1,755						1,25 x 1,755			
Mase u kg:										
Min. masa vozila spremnog za vožnju (1)	2 075	2 075	2 075	2 075	2 115	2 115	2 160	2 165	2 165	2 210
od čega										
• na prednjoj osovini (1)	1 326	1 326	1 326	1 326	1 341	1 341	1 386	1 326	1 326	1 371
• na stražnjoj osovini (1)	749	749	749	749	774	774	774	839	839	839
Dozvoljena nosivost (2)	1 300	1 300	1 500	1 500	1 460	1 460	1 920	1 410	1 410	1 870
Najveća dozvoljena ukupna masa pod opterećenjem	3 300	3 300	3 500	3 500	3 500	3 500	4 005	3 500	3 500	4 005
Najveće dozvoljeno opterećenje										
• prednje osovine (3)	1 750	1 750	1 850	1 850	2 100	2 100	2 100	2 100	2 100	2 100
• stražnje osovine (3)	1 900	1 900	2 000	2 000	2 400	2 400	2 400	2 400	2 400	2 400
Najveća masa priključnog vozila s kočnicama (4)	2 500	2 500	2 500	2 500	3 000	3 000	2 500	3 000	3 000	2 500
Ukupna dozvoljena masa	5 800	5 800	6 000	6 000	6 500	6 500	6 505	6 500	6 500	6 505
Najveća masa tereta na krovu (kg)	200									

* Na podu i sredini vozila.

(1) S vozačem. Najniže vrijednosti mase mogu biti veće, ovisno o opremi i preradi.

(2) Razlika između ukupne dozvoljene mase vozila i najniže mase praznog vozila. Dozvoljena nosivost može biti niža, ovisno o opremi i preradi.

(3) Unutar dozvoljene ukupne mase pod opterećenjem.

(4) Unutar dozvoljene ukupne mase. Kod vozila Jumper je najveća masa priključnog vozila bez kočnica jednaka najvećoj dozvoljenoj zakonskoj vrijednosti odnosno 750 kg.

Produžene kabine

L3H2

L4H2

Tehničke karakteristike	Produžene kabine							
	33 L2H1		33 L2H2		35 L2H2		35 L3H2	
Izvedba	BlueHDi 110	BlueHDi 130	BlueHDi 110	BlueHDi 130	BlueHDi 130	BlueHDi 160	BlueHDi 130	BlueHDi 160
Motori								
Performanse - Broj mjesta za sjedenje	7 sjedala (osim kod opcije pojedinačno suvozačevo sjedalo)							
Korisna zapremina u m ³	8		9		9		10,5	
Dužina prostora za teret u metrima*	1,790		1,790		1,790		2,375	
Unutrašnja širina između bočnih stranica u metrima	1,87		1,87		1,87		1,87	
Širina između koševa blatobrana u metrima	1,422		1,422		1,422		1,422	
Širina otvaranja prtljažnih vrata u metrima	1,562		1,562		1,562		1,562	
Širina otvaranja prtljažnih vrata u metrima	1,52		1,52		1,79		1,79	
Visina prostora za teret u metrima	1,662		1,932		1,932		1,932	
Dimenzije jedna ili dvoja bočna vrata Š x V	1,25 x 1,485		1,25 x 1,755		1,25 x 1,755		1,25 x 1,755	
Mase u kg:								
Min. masa vozila spremnog za vožnju (1)	2 150		2 150		2 150		2 225	
od čega								
• na prednjoj osovini (1)	1 329		1 329		1 329		1 397	
• na stražnjoj osovini (1)	821		821		821		828	
Dozvoljena nosivost (2)	1 225		1 225		1 425		1 350	
Najveća dozvoljena ukupna masa pod opterećenjem	3 300		3 300		3 500		3 500	
Najveće dozvoljeno opterećenje								
• prednje osovine (3)	1 750		1 750		1 850		1 850	
• stražnje osovine (3)	1 900		1 900		2 000		2 000	
Najveća masa priključnog vozila s kočnicama (4)	2 000	2 500	2 000	2 500	2 500		2 500	
Ukupna dozvoljena masa	5 300	5 800	5 300	5 800	6 000		6 000	
Najveća masa tereta na krovu (kg)			150				200	

* Na podu i sredini vozila.

(1) S vozačem. Najniže vrijednosti mase mogu biti veće, ovisno o opremi i preradi.

(2) Razlika između ukupne dozvoljene mase vozila i najniže mase praznog vozila. Dozvoljena nosivost može biti niža, ovisno o opremi i preradi.

(3) Unutar dozvoljene ukupne mase pod opterećenjem.

(4) Unutar dozvoljene ukupne mase. Kod vozila Jumper je najveća masa priključnog vozila bez kočnica jednaka najvećoj dozvoljenoj zakonskoj vrijednosti odnosno 750 kg.

Platforma s kabinom – Platforma s produženom kabinom - Kiper

L3H2

L4H2

Platforma s kabinom L2

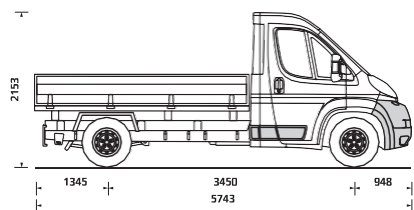

Platforma s kabinom L3/L4

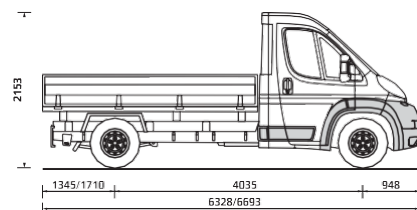

Platforma s produženom kabinom L3/L4

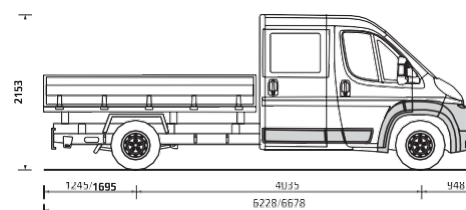

Kiper

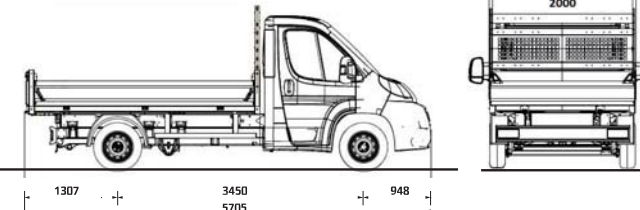

Tehničke karakteristike	Platforma s kabinom						Platforma s produženom kabinom						Kiper
	33 L2		35 L3		4-35 L4		35 L3			4-35 L4		35 L2	
Motori	BlueHDi 110		BlueHDi 110	BlueHDi 130	BlueHDi 160	BlueHDi 130	BlueHDi 160	BlueHDi 110	BlueHDi 130	BlueHDi 160	BlueHDi 130	BlueHDi 160	BlueHDi 130
Performanse - Broj mjesta za sjedenje	3 sjedala (osim kod opcije pojedinačno suvozačevo sjedalo)						3 + 4 sjedala (osim kod opcije pojedinačno suvozačevo sjedalo)						3 sjedala
Mase u kg:													
Min. masa vozila spremnog za vožnju (1)	1 915	1 970	1 985	1 985	2 060	2 060	2 125	2 140	2 140	2 220	2 220	2 260	
od čega													
• na prednjoj osovini (1)	1 268	1 296	1 311	1 311	1 341	1 341	1 411	1 426	1 426	1 431	1 431	1 374	
• na stražnjoj osovini (1)	647	674	674	674	719	719	714	714	714	789	789	886	
Dozvoljena nosivost (2)	1 460	1 595	1 590	1 590	1 515	1 515	1 450	1 435	1 435	1 355	1 355	1 315	
Najveća dozvoljena ukupna masa pod opterećenjem	3 300	3 490	3 500	3 500	3 500	3 500	3 500	3 500	3 500	3 500	3 500	3 500	
Najveće dozvoljeno opterećenje													
• prednje osovine (3)	1 750	1 850	1 850	1 850	2 100	2 100	1 850	1 850	1 850	2 100	2 100	1 850	
• stražnje osovine (3)	1 900	2 000	2 000	2 000	2 400	2 400	2 000	2 000	2 000	2 400	2 400	2 000	
Najveća masa priključnog vozila s kočnicama (4)	2 000	2 000	2 500	2 500	3 000	3 000	2 000	2 500	2 500	3 000	3 000	2 500	
Ukupna dozvoljena masa	5 300	5 490	6 000	6 000	6 500	6 500	5 500	6 000	6 000	6 500	6 500	6 000	

(1) S vozačem. Najniže vrijednosti mase mogu biti veće, ovisno o opremi i preradi.

(2) Razlika između ukupne dozvoljene mase vozila i najniže mase praznog vozila. Dozvoljena nosivost može biti niža, ovisno o opremi i preradi.

(3) Unutar dozvoljene ukupne mase pod opterećenjem.

(4) Unutar dozvoljene ukupne mase. Kod vozila Jumper je najveća masa priključnog vozila bez kočnica jednaka najvećoj dozvoljenoj zakonskoj vrijednosti odnosno 750 kg.

Šasija s niskim podom

L3H2

Šasija s niskim podom L2

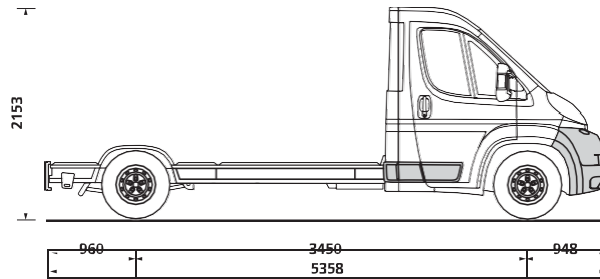

L4H2

Šasija s niskim podom L3/L4

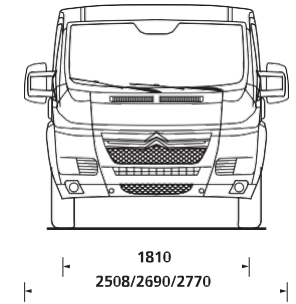
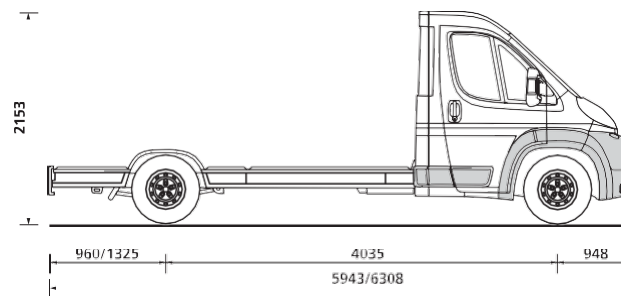

Tehničke karakteristike	Šasija s niskim podom Confort													
	33 L2		35 L2	35 L3			35 L4		4-35 L2		4-35 L3		4-35 L4	
Izvedba														
Motori	BlueHDi 110	BlueHDi 130	BlueHDi 130	BlueHDi 110	BlueHDi 130	BlueHDi 160	BlueHDi 130	BlueHDi 160	BlueHDi 130	BlueHDi 160	BlueHDi 130	BlueHDi 160	BlueHDi 130	BlueHDi 160
Performanse - Broj mjesta za sjedenje	3 sjedala (osim kod opcije pojedinačno suvozačevo sjedalo)													
Mase u kg:														
Min. masa vozila spremnog za vožnju (1)	1 655	1 670	1 670	1 655	1 670	1 670	1 670	1 670	1 710	1 710	1 710	1 710	1 710	1 710
od čega	<ul style="list-style-type: none"> • na prednjoj osovini (1) • na stražnjoj osovini (1) 													
Dozvoljena nosivost (2)	1 720	1 705	1 905	1 920	1 905	1 905	1 905	1 905	1 865	1 865	1 865	1 865	1 865	1 865
Najveća dozvoljena ukupna masa pod opterećenjem	3 300	3 300	3 500	3 500	3 500	3 500	3 500	3 500	3 500	3 500	3 500	3 500	3 500	3 500
Dozvoljena nosivost	<ul style="list-style-type: none"> • prednje osovine (3) • stražnje osovine (3) 													
Najveća masa priključnog vozila s kočnicama (4)	2 000	2 500	2 500	2 000	2 500	2 500	2 500	2 500	3 000	3 000	3 000	3 000	3 000	3 000
Ukupna dozvoljena masa	5 300	5 800	6 000	5 500	6 000	6 000	6 000	6 500	6 500	6 500	6 500	6 500	6 500	6 500

(1) S vozačem. Najniže vrijednosti mase mogu biti veće, ovisno o opremi i preradi.

(2) Razlika između ukupne dozvoljene mase vozila i najniže mase praznog vozila. Dozvoljena nosivost može biti niža, ovisno o opremi i preradi.

(3) Unutar dozvoljene ukupne mase pod opterećenjem.

(4) Unutar dozvoljene ukupne mase. Kod vozila Jumper je najveća masa priključnog vozila bez kočnica jednaka najvećoj dozvoljenoj zakonskoj vrijednosti odnosno 750 kg.

Šasija s kabinom

Šasija s kabinom L2/L2S

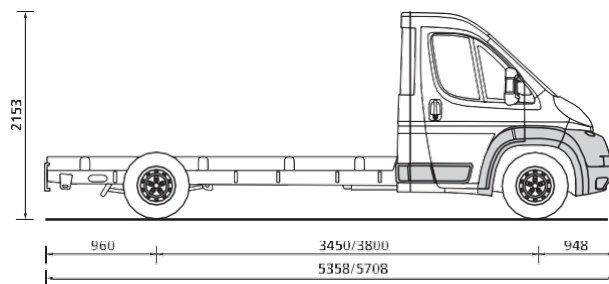

Šasija s kabinom L3/L4

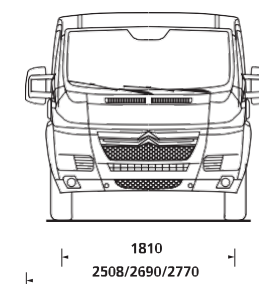
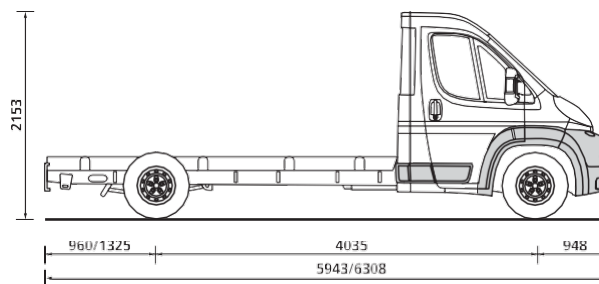

Tehničke karakteristike	Šasija s kabinom													
	33 L2		35 L2			35 L2S			35 L3			35 L4		
Izvedba														
Motori	BlueHDi 110	BlueHDi 130	BlueHDi 110	BlueHDi 130	BlueHDi 160	BlueHDi 110	BlueHDi 130	BlueHDi 160	BlueHDi 110	BlueHDi 130	BlueHDi 160	BlueHDi 110	BlueHDi 130	BlueHDi 160
Performanse - Broj mjesta za sjedenje	3 sjedala (osim kod opcije pojedinačno suvozačevo sjedalo)													
Mase u kg:														
Min. masa vozila spremnog za vožnju (1)	1 665	1 680	1 665	1 680	1 680	1 665	1 680	1 680	1 665	1 680	1 680	1 665	1 680	1 680
od čega	<ul style="list-style-type: none"> • na prednjoj osovini (1) • na stražnjoj osovini (1) 													
Dozvoljena nosivost (2)	1 710	1 695	1 910	1 895	1 895	1 910	1 895	1 895	1 910	1 895	1 895	1 910	1 895	1 895
Najveća dozvoljena ukupna masa pod opterećenjem	3 300	3 300	3 500	3 500	3 500	3 500	3 500	3 500	3 500	3 500	3 500	3 500	3 500	3 500
Najveće dozvoljeno opterećenje	<ul style="list-style-type: none"> • prednje osovine (3) • stražnje osovine (3) 													
Najveća masa priključnog vozila s kočnicama (4)	2 000	2 500	2 000	2 500	2 500	2 000	2 500	2 500	2 000	2 500	2 500	2 000	2 500	2 500
Ukupna dozvoljena masa	5 300	5 800	5 500	6 000	6 000	5 500	6 000	6 000	5 500	6 000	6 000	5 500	6 000	6 000

(1) S vozačem. Najniže vrijednosti mase mogu biti veće, ovisno o opremi i preradi.

(2) Razlika između ukupne dozvoljene mase vozila i najniže mase praznog vozila. Dozvoljena nosivost može biti niža, ovisno o opremi i preradi.

(3) Unutar dozvoljene ukupne mase pod opterećenjem.

Šasija s kabinom – Šasija s produženom kabinom

Šasija s produženom kabinom L3/L4

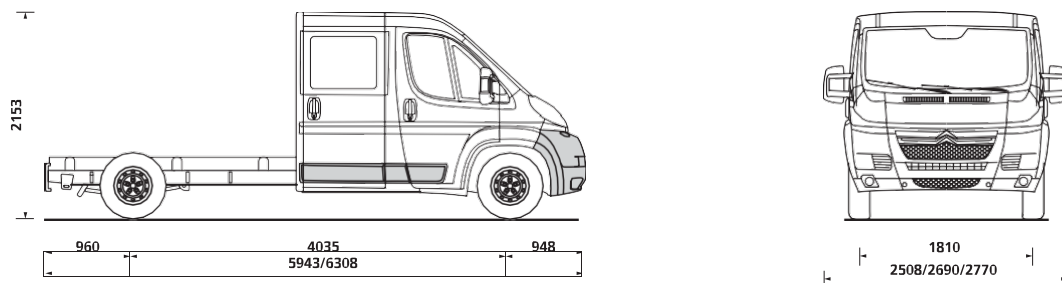

Tehničke karakteristike	Šasija s kabinom					Šasija s produženom kabinom						
	4-35 L2S		4-35 L3		4-35 L4	35 L3			4-35 L3		4-35 L4	
Motori	BlueHDi 130	BlueHDi 130	BlueHDi 160	BlueHDi 130	BlueHDi 160	BlueHDi 110	BlueHDi 130	BlueHDi 160	BlueHDi 130	BlueHDi 160	BlueHDi 130	BlueHDi 160
Performanse - Broj mjesta za sjedenje	3 sjedala (osim kod opcije pojedinačno suvozačevo sjedalo)					3 + 4 sjedala (osim kod opcije pojedinačno suvozačevo sjedalo)						
Mase u kg:												
Min. masa vozila spremnog za vožnju (1)	1 720	1 720	1 720	1 720	1 720	1 910	1 925	1 925	1 965	1 965	1 965	1 965
od čega												
• na prednjoj osovini (1)	1 274	1 274	1 274	1 274	1 274	1 343	1 358	1 358	1 373	1 373	1 373	1 373
• na stražnjoj osovini (1)	446	446	446	446	446	567	567	567	592	592	592	592
Dozvoljena nosivost (2)	1 855	1 855	1 855	1 855	1 855	1 665	1 650	1 650	1 610	1 610	1 610	1 610
Najveća dozvoljena ukupna masa pod opterećenjem	3 500	3 500	3 500	3 500	3 500	3 500	3 500	3 500	3 500	3 500	3 500	3 500
Najveće dozvoljeno opterećenje												
• prednje osovine (3)	2 100	2 100	2 100	2 100	2 100	1 850	1 850	1 850	2 100	2 100	2 100	2 100
• stražnje osovine (3)	2 400	2 400	2 400	2 400	2 400	2 000	2 000	2 000	2 400	2 400	2 400	2 400
Najveća masa priključnog vozila s kočnicama (4)	3 000	3 000	3 000	3 000	3 000	2 000	2 500	2 500	3 000	3 000	3 000	3 000
Ukupna dozvoljena masa	6 500	6 500	6 500	6 500	6 500	5 500	6 000	6 000	6 500	6 500	6 500	6 500

(1) S vozačem. Najniže vrijednosti mase mogu biti veće, ovisno o opremi i preradi.

(2) Razlika između ukupne dozvoljene mase vozila i najniže mase praznog vozila. Dozvoljena nosivost može biti niža, ovisno o opremi i preradi.

(3) Unutar dozvoljene ukupne mase pod opterećenjem.

(4) Unutar dozvoljene ukupne mase. Kod vozila Jumper je najveća masa priključnog vozila bez kočnica jednaka najvećoj dozvoljenoj zakonskoj vrijednosti odnosno 750 kg.

HOMOLOGIRANE VRIJEDNOSTI POTROŠNJE GORIVA I EMISIJA

Nezastakljeni furgoni, zastakljeni furgoni i produžene kabine (u litrima na 100 km u skladu sa direktivom 2004/3/EU)

Motori	Nosivost	Tip	Gradska vožnja (l/100 km)	Izvangradska vožnja (l/100 km)	Kombinirana vožnja (l/100 km)	Emisije CO ₂ u kombinirani vožnji (g/km)
BlueHDi 110 BVM6	30, 33, 35	L1H1, L1H2	6,5	5,7	6,0	158
		L2H1, L2H2, L3H2	6,7	5,9	6,2	163
BlueHDi 130 BVM6	30, 33, 35	L1H1	6,5	5,7	6,0	158
		L1H2, L2H1, L2H2, L3H2, L3H3	6,7	5,9	6,2	163
	4-35	L3H2, L3H3, L4H2, L4H3	6,9	6,1	6,4	168
BlueHDi 130 S&S BVM6	30, 33, 35	L1H1, L2H2	6,2	5,6	5,8	154
		L3H2	6,5	5,7	6,0	159
BlueHDi 160 BVM6	30, 33, 35	L2H2, L3H2, L3H3	6,7	5,9	6,2	163
	4-35	L3H2, L3H3, L4H2, L4H3	6,9	6,1	6,4	168
	4-40	L3H2, L3H3, L4H2, L4H3	6,9*	6,1*	6,4*	168*
BlueHDi 160 S&S BVM6	30, 33, 35	L2H2, L3H2, L3H3	6,5	5,7	6,0	159

*U procesu homologacije.

Svi motori opisani u ovom katalogu, predstavljaju cjelokupnu tehnologiju automobila. Vozila CITROËN, koja su u prodaji u Evropskoj uniji, mogu se razlikovati ovisno o državi. Zbog mogućih odstupanja se za točne i ažurne podatke o motorima obratite ovlaštenom prodavatelju vozila CITROËN.

Izdaja: C AUTOMOBIL IMPORT D.O.O. – podjetje za distribuciju automobila d.o.o., Barjanska cesta 54 — 1000 Ljubljana, SLOVENIJA – Registracija: Okružni sud u Ljubljani – Osnovni kapital 3.254.882 EUR; Matični br.: 5934737 – ID za PDV: SI59925680. Ovaj dokument se odnosi na vozila koja su u prodaji u Evropskoj uniji i izvan Evropske unije. Informacije o modelima i njihovim tehničkim podacima su važeće u vrijeme

štampanja ovog dokumenta i nisu pravno obavezujuće. Citroën zadržava pravo na izmjenu predstavljenih tehničkih karakteristika modela bez prethodne najave i obaveze do ažuriranja sadržaja ovog dokumenta. AUTOMOBILES CITROËN izjavljuje da poštuje odredbe Direktive EGS br. 2000/53/ES o otpadnim vozilima od 18. septembra 2000. i da su u proizvodima koje prodaje korišteni i reciklirani materijali.

Predstavljene boje karoserija i presvlaka su informativne prirode, jer tehnike štampanja ne omogućavaju pouzdane reprodukcije boja. Vozila, koja su dodatno obradili karoserijski stručnjaci, mogu imati drugačije tehničke karakteristike, sposobnosti, potrošnju, emisije CO₂ i drugačiju opremu. Ako bi uprkos naporu koji smo uložili u izradu ovog prospekta pronašli kakvu grešku, molimo Vas da nas o tome obavijestite.

Za sve informacije pozovite odjel za rad sa strankama C Automobil import d.o.o. na 080 30 15 ili posjetite internetsku stranicu: www.citroen.ba. - Za sve informacije o uslugama Citroën obratite se jednom od ovlaštenih prodajno-servisnih mjesta u BiH. Citroën Assistance: 080 22 99 (poziv je besplatan), za poziv iz inozemstva: +386(5) 639 57 50



citroen.ba



CRÉATIVE TECHNOLOGIE